

Anemostaty nawiewne okrągłe

NCD

Producent:

ALNOR[®] systemy wentylacji



Opis:

Anemostaty nawiewne okrągłe NCD przeznaczone są do nisko i średnio ciśnieniowych instalacji i wentylacyjnych i klimatyzacyjnych nawiewnych i wywiewnych. Mogą pracować ze stałym lub zmiennym przepływem powietrza. Powietrze może być nawiewane w płaszczyźnie pionowej lub poziomej z temperaturą niższą lub wyższą od temperatury w pomieszczeniu.

Anemostaty są lekkie i łatwe w montażu.

Możliwość montażu do skrzynki rozprężnej PRO lub do ramki montażowej RM-NCD.

Stosując skrzynkę rozprężną PRO uzyskujemy równomierny nawiew powietrza i tłumienie przy zastosowaniu skrzynki izolowanej.

Materiał: aluminium

Wykończenie: malowanie proszkowe

Kolor standardowy: RAL 9016

Przykład oznaczenia:

Kod produktu: NCD-200

typ _____

wielkość _____

Wymiary:

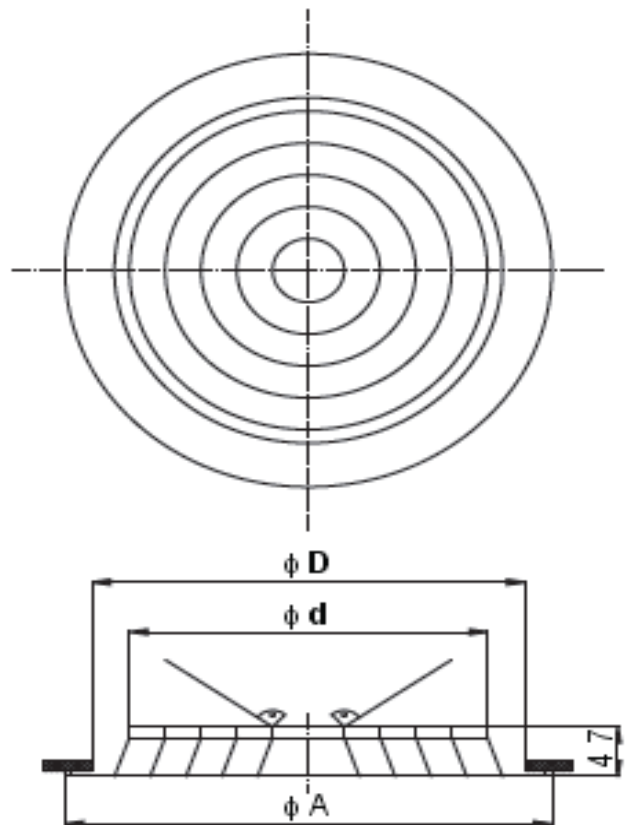

wielkość	ϕA [mm]	ϕd [mm]	ϕD [mm]
150	257	149	225
200	307	199	275
250	357	249	325
300	407	299	375
350	457	349	425

Dystrybutor:

Instalacje HVACTrelka Jacek

ul. Staroopatowska 24/1

26-600 Radom

tel. 48 360-25-10

kom. 885-875-165

fax 48 370-16-85

biuro@trekka.com.pl

www.trekka.com.pl

NIP 948-116-62-84